

Attacco vasistas per PUSH CA30
Attache vasistas pour PUSH CA30
Vasistas attachment for PUSH CA30
Kippfensteranschluss für PUSH CA30

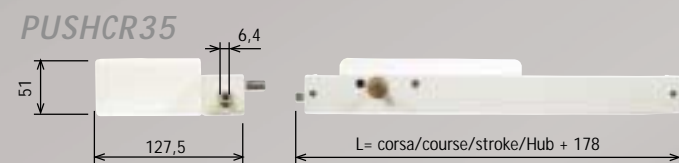

Gruppo trasmissione di potenza per PUSH CR35
Groupe de transmission de puissance pour PUSH CR35
Drive assembly for PUSH CR35
Leistungsübertragung für PUSH CR35



Albero di trasmissione per PUSH CR35
Arbre de transmission pour PUSH CR35
Drive shaft for PUSH CR35
Antriebswelle für PUSH CR35

PUSH

- ▶ ATTUATORI PER LUCERNARI, FINESTRE VASISTAS E CUPOLE
- ▶ OPERATEURS POUR LUCARNES, FENETRES, VASISTAS ET COUPOLES
- ▶ ACTUATORS FOR SKYLIGHTS, TRANSOM WINDOWS AND DOMES
- ▶ ANTRIEBSAUTOMATIK FÜR DACHFENSTER, FENSTER, KIPPFENSTER UND KUPPELN



		CE		PUSH				
				30	CA30	CR35	CR55	
▶ Corsa max	▶ Course maxi	▶ Max. stroke	▶ Max. Hub	cm	30	40	35	55
Coppia max.	Couple maxi	Max. torque	Max. Drehmoment	N	450	300	650	
Collegabile in parallelo	Connectable en parallèle	Can be connected in parallel	Parallelanschluss		•			
Alimentazione	Alimentation	Power supply	Stromspeisung		230V - 50Hz			
Assorbimento	Consommation	Absorption	Stromaufnahme	A	0,7	0,8	0,09	
Potenza motore	Puissance moteur	Motor capacity	Motorleistung	W	150		20	
Finecorsa	Fin de course	Limit switch	Endschalter		M		E	
Grado di protezione	Indice de protection	Protection degree	Schutzart	IP	55	20	65	
Servizio	Service	Service	Betriebsleistung		NI			

● SI - OUI - YES - JA
M = Microinterruttore - Micro-interrupteur - Microswitch - Mikroschalter E = Elettronico - Electronique - Electronic - Elektronischer
NI = Non Intensivo - Non intensif - Not intensive - Nicht intensive

La RIB si riserva il diritto di modificare in qualsiasi momento senza alcun preavviso le caratteristiche e i colori dei propri prodotti. Realizzare l'impianto in ottemperanza alle norme ed alle leggi vigenti.
La RIB se réserve le droit de modifier à n'importe quel moment sans aucun préavis les caractéristiques et couleurs des produits objet du catalogue. Adapter les installations électriques aux normes et lois en vigueur.
RIB reserves the right to modify technical data and colours of its products at any time without previous notice. Installation must be according to the current regulations and laws.
RIB behält alle Rechte, vor in jedem Moment und ohne vorherige Benachrichtigung die Eigenschaften und Farbe von eigenen Produkten zu modifizieren. Den Installation muß nach die aktuellen Gesetznormen installiert werden.

RIB
Via Matteotti, 162
25014 CASTENEDOLO (BS) ITALY
Tel. ++39.030.2135811 r.a.
Fax ++39.030.21358279 - ++39.030.21358278
http://www.ribind.it
e-mail: ribind@ribind.it



RIB
automatismi per cancelli
automatic entry systems

Push



PUSH 30

È un attuatore lineare a stelo rigido provvisto di finecorsa a microinterruttore ideale per la movimentazione automatica di lucernari e cupole. PUSH 30 è già corredato di staffe di fissaggio e ha una corsa di 30 cm.

PUSH 30

Ce sont des actionneurs linéaires à tige rigide pourvus de fins de course à micro-interrupteur, destinés à la motorisation de lucarnes et coupoles. Les modèles PUSH 30 sont déjà munis de pattes de fixation et disposent d'une course de 30 cm.

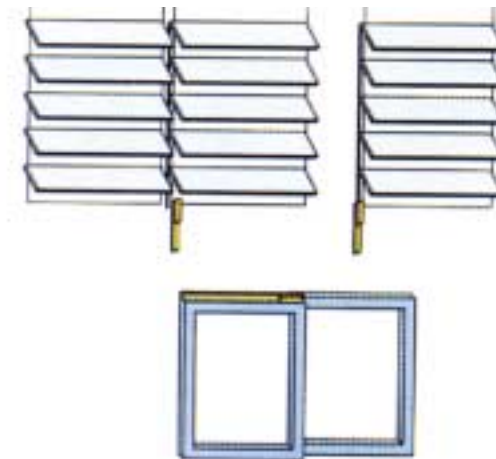

PUSH 30

This linear actuator with micro limit switches is designed for automatic opening and closing of skylights and transom windows. PUSH 30 (stroke 30 cm) comes supplied with securing brackets.

PUSH 30

Ein Linearantrieb mit starrem Schaft und Mikro-Endschalter, ideal für die Bewegung von Dachfenstern und Kuppeln. PUSH 30 ist bereits mit Befestigungsbügeln ausgerüstet, der Hub beträgt 30 cm.

PUSH CR35

È un attuatore lineare a cremagliera provvisto di finecorsa elettronico destinato alla movimentazione automatica di lucernari, finestre a sporgere, cupole ed altri tipi di serramento dal peso notevole (applicando il gruppo di trasmissione ACG7081 è possibile avere due punti di trasmissione per serramenti di grandi dimensioni). PUSH CR35 ha una corsa di 35 cm ma esiste anche nella versione CR55 con corsa di 55 cm.

PUSH CR35

Ce sont des actionneurs linéaires à crémaillère munis de fins de course, destinés à la motorisation de lucarnes, fenêtres débordantes, coupoles et autres types d'huissieries lourdes (en montant le groupe de transmission ACG7081, il est possible d'obtenir deux points de transmission pour huisseries de grandes dimensions). Les PUSH CR35 ont une course de 35 cm, mais ils existent aussi dans la version CR55 avec course de 55 cm.

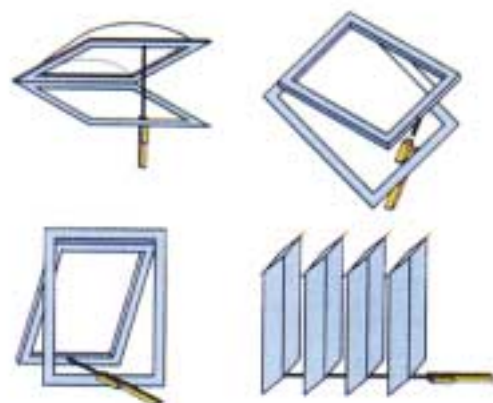

PUSH CA30

Ce sont des actionneurs à chaîne, avec coffre interne, munis de fins de course à micro-interrupteur, destinés à la motorisation de fenêtres débordantes et avec vasistas (en utilisant l'attache vasistas ACG7080). Ils sont livrés avec accessoires et gabarit de perçage pour l'installation sur la menuiserie.

PUSH CA30

È un attuatore a catena, con raccoglitore interno, provvisto di finecorsa a microinterruttore destinato alla movimentazione automatica di finestre a sporgere e a vasistas (utilizzando l'apposito attacco vasistas ACG7080). È corredato di accessori e dima di foratura per l'installazione al serramento.

PUSH CR35

Linear rack-type actuator with electronic limit switch for automatic opening and closing of skylights, transom windows, domes and other heavy window types. The drive assembly ACG7081 can be installed for an additional transmission point on particularly large windows. PUSH CR35 has a stroke of 35 cm, while the CR55 has a stroke of 55 cm.



PUSH CR35

Linearantrieb mit Zahnstange und elektronischem Endschalter zur automatischen Bewegung von Dachfenstern, ausladenden Fenstern, Kuppeln und besonders schweren Fenstern (bei Installation der Übertragung ACG7081 besteht die Möglichkeit zweier Übertragungspunkte für große Fenster). Der Hub von PUSH CR35 beträgt 35 cm. In der Ausführung CR55 beträgt er 55 cm.

PUSH CA30

Es handelt sich um einen Kettenantrieb mit interner Aufwicklung und Mikro-Endschalter zur automatischen Bewegung ausladender Fenster und Kippfenster (unter Verwendung des speziellen Kippfensteranschlusses ACG7080). Komplette mit Zubehör und Bohrschablone für die Installation am Flügel.

PUSH CA30

Chain-type actuator with internal housing features a micro limit switch for automatic operation of protruding and transom windows with the special vasistas attachment ACG7080. Comes with accessories and drilling template for installation.

