

4.1 SCHEMA GENERAL BRANCHEMENTS ET PARAMETRAGES

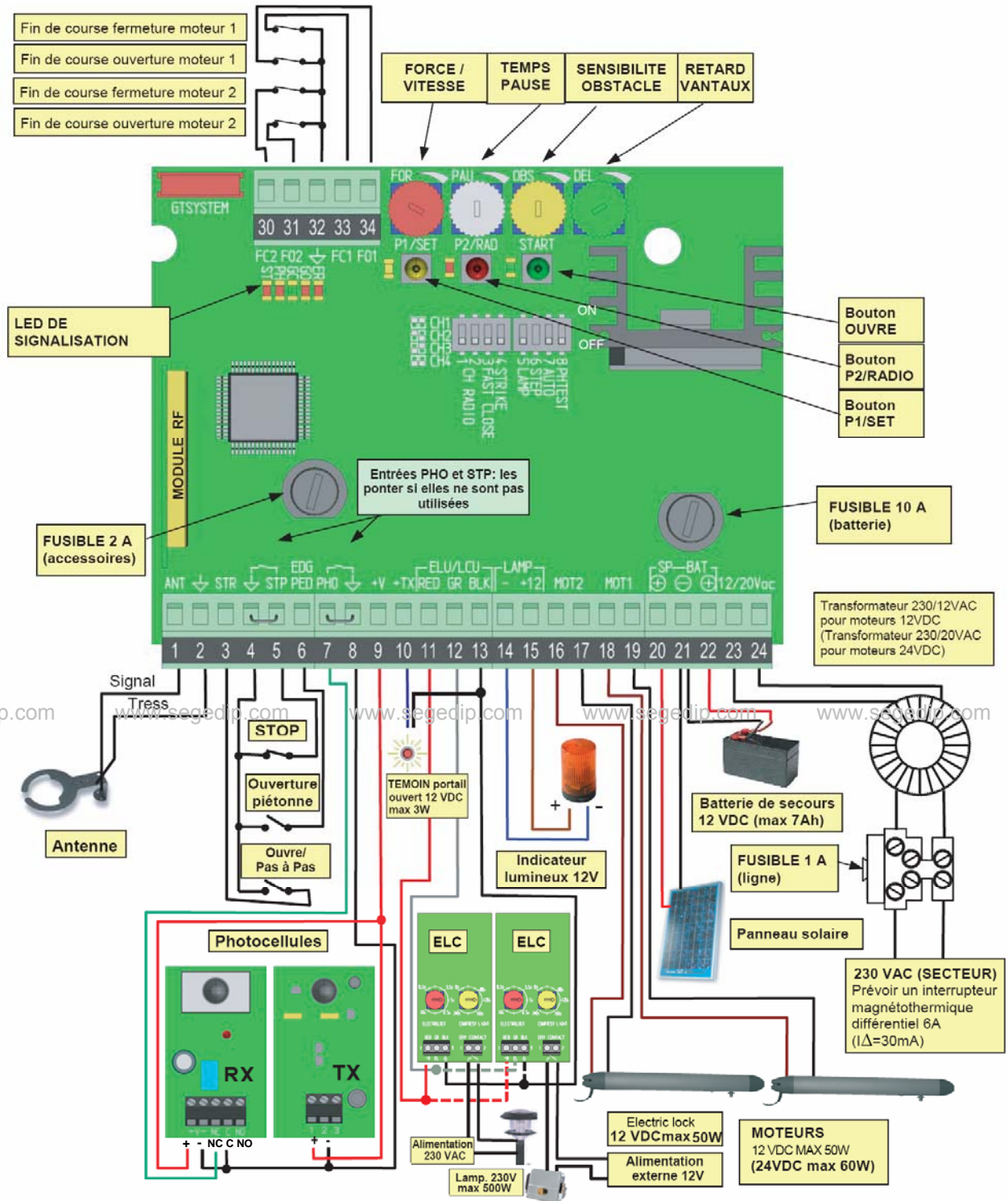

NOTE: La centrale est fournie avec le trimmer de réglage de la force des moteurs réglé à la valeur maximale (100%). Maintenir ce réglage, qui permet de compléter la procédure même dans des conditions d'installation non optimales (charnières abîmées ou non graissées, présence de points où l'effort est plus grand, etc.). Ensuite, diminuer éventuellement la valeur de la force pour obtenir un mouvement plus lent et une force de poussée plus faible. **Après avoir réglé la force, il est indispensable de refaire la procédure d'apprentissage.**