

# LiftMaster™

## PROFESSIONAL

94330E

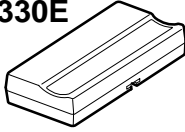

94333E



94335E



### 433MHz Fernbedienung

D

- 94330E – 1-Kanal-Fernsteuerung mit Rolling Code  
 94333E – 3-Kanal-Fernsteuerung mit Rolling Code  
 94335E – 3-Kanal-Mini-Fernsteuerung mit Rolling Code

### 433MHz Télécommandes

F

- 94330E – Rolling Code (code tournant) de télécommande monofonction  
 94333E – Rolling Code (code tournant) de télécommande 3 fonctions  
 94335E – Rolling Code (code tournant) de mini-télécommande 3 fonctions

### 433MHz Remote Controls

GB

- 94330E – Single-Function Remote Control-Rolling Code  
 94333E – 3-Function Remote Control-Rolling Code  
 94335E – 3-Function Mini Remote Control-Rolling Code

### 433MHz fjernbetjening

DK

- 94330E – 1-kanal fjernstyring med 'rolling code'  
 94333E – 3-kanal fjernstyring med 'rolling code'  
 94335E – 3-kanal mini-fjernstyring med 'rolling code'

### 433MHz Telemandos

E

- 94330E – Control remoto con una única función y rolling code  
 94333E – Control remoto con 3 funciones y rolling code  
 94335E – Control remoto mini con 3 funciones y rolling code

### 433MHz Μοντέλο

GR

- 94330E – Τηλεχειριστήριο μιας λειτουργίας με κλιόμενο κωδικό  
 94333E – Τηλεχειριστήριο 3 λειτουργιών με κλιόμενο κωδικό  
 94335E – Μίνι τηλεχειριστήριο 3 λειτουργιών με κλιόμενο κωδικό

### 433MHz Telecomando

I

- 94330E – Telecomando monofunzione Rolling Code  
 94333E – Telecomando a 3 funzioni Rolling Code  
 94335E – Mini-telecomando a 3 funzioni Rolling Code

### 433MHz Enkel fjernkontroll

N

- 94330E – Rullekode for fjernkontroll med én funksjon  
 94333E – Rullekode for fjernkontroll med tre funksjoner  
 94335E – Rullekode for mini-fjernkontroll med tre funksjoner

### 433MHz afstandsbediening

NL

- 94330E – Enkelvoudige afstandsbediening met rolling code  
 94333E – 3-kanaals afstandsbediening met rolling code  
 94335E – Mini-afstandbediening met 3 functies met rolling code

### 433MHz Remotos

P

- 94330E – Transmissor de controlo remoto monocanal com código aleatório  
 94333E – Transmissor de controlo remoto tricanal com código aleatório  
 94335E – Mini-controlo remoto tricanal com código aleatório

### 433MHz Fjärrkontroller

S

- 94330E – Enkelfunktions fjärrkontroll med rullande kod  
 94333E – 3-funktions fjärrkontroll med rullande kod  
 94335E – 3-funktions mini-fjärrkontroll med rullande kod

### 433MHz Yksitoiminen Malli

SF

- 94330E – 1-toimintoinen kaukosäädin Rolling Code -tekniikalla  
 94333E – 3-toimintoinen kaukosäädin Rolling Code -tekniikalla  
 94335E – 3-toimintoinen minikaukosäädin Rolling Code -tekniikalla

Figure 1

94330E

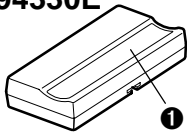

94333E

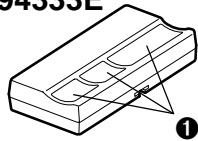

94335E 1

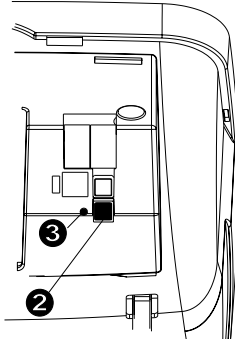
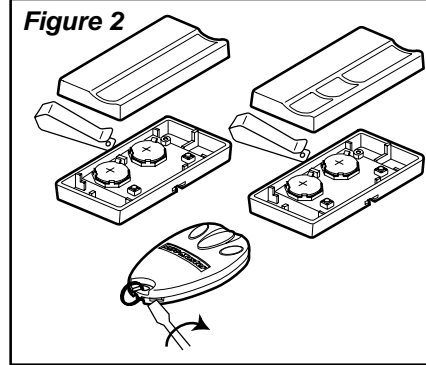

Figure 2



**Ersatzteile**  
**Pièces de rechange**  
**Replacement Parts**  
**Reservelele**  
**Repuestos**  
**Ανταλλακτικά εξαρτήματα**

**Parti di ricambio**  
**Reservdelar**  
**Onderdelen**  
**Peças de Substituição**  
**Reservdelar**  
**Varaosat**

Gehäuse & Schraube (ohne Leiterplatte)

Κυκλώματος)

Boîtier & vis uniquement (pas de circuit imprimé)  
 Housing and Screw Only (no circuit board)

Solo scatola e vite (non pannello dei circuiti)

Kun hylster og skruer (uden printplade)

Bare deksel og skrue (ikke ledningsplade)

Unicamente para la caja y tornillo

Alleen doos en schroef (zonder printkaart)

(no para de circuitos impresos)

Apenas Caixa e Parafuso (não inclui a placa do circuito electrónico)

Μόνο Κέλυφος και Βίδα (χωρίς την Πλακέτα

Endast hölje & skruv (inget kretskort)

Vain kotelo ja ruuvi (ei piirikorttia)

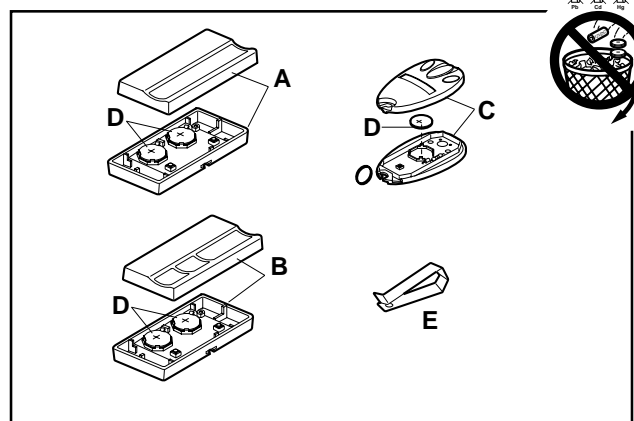

(A) 41A94330E

(D) 10A20 (3)

(B) 41A94333E

(E) 29C128

(C) 41A94335E



AT/BA/BE/BG/CH/CY/CZ/DE/DK/ES/  
 FR/GB/GR/HR/HU/IE/IS/IT/LU/MT/NL/  
 NO/PL/PT/RO/RU/SE/SI/SK/TR/YU

- INT** Int. Service (+49) 6838/907 172  
**D** für Service 06838/907 172  
**GB** for service (+44) 0845 602 4285  
**F** pour service 03 87 95 39 28  
**NL** voor service 020 684 7978



**Betätigen Sie den Garagenöffner nur, wenn Sie das Garagentor voll im Blickfeld haben und sich dort keine Hindernisse befinden. Niemand darf die Garage betreten bzw. verlassen, während das Garagentor auf- oder zufährt. Lassen Sie Kinder nicht die Drucktasten oder die Fernbedienung benutzen und auch nicht in Garagentornähe spielen.**

**Empfänger auf den entsprechenden Fernbedienungs-Code einstellen**

- Abb. 1.** Drücken Sie den Fernbedienungsknopf ❶; lassen Sie ihn nicht los.
  - Drücken Sie den "Learn"-Knopf ❷ an der Rückwand des Öffners. Das Öffnerlicht blinkt einmal auf. Lassen Sie den Fernbedienungsknopf los.
- Der Öffner funktioniert jetzt, wenn der Fernbedienungsknopf gedrückt wird.

**Wenn Sie den Fernbedienungsknopf loslassen, bevor Öffner und Anzeigelampe aufblinken, kann der Öffner den Code nicht "erlernen".**

**Löschen aller programmierten Codes**

- Drücken Sie den "Learn"-Knopf an der Rückwand und lassen Sie ihn nicht los, bis die grüne Anzeigelampe ❸ ausgeht (dauert etwa 6 Sekunden). **Alle Codes, die der Öffner "erlernt" hat, werden dabei gelöscht.**
- Zum Neuprogrammieren des Öffners sind die Schritte 1 und 2 zu wiederholen.

Die Lithiumbatterien sollten bis zu 5 Jahre halten. Zum Auswechseln der Batterien das Batteriefach mit einem Schraubenzieher oder Klemme öffnen. Siehe **Abb. 2** (Die Stelle zum **Öffnen** ist auf der Rückseite eingepreßt.)

Modelle 94330E u. 94333E: Die Batterien mit der positiven Seite nach **oben** einsetzen. Modell 94335E: Die Batterien mit der positiven Seite nach **unten** einsetzen.

Den Deckel wieder einsetzen und an beiden Seiten einschnappen lassen.

**D**

<i>Konformitätserklärung</i>	
Der Unterzeichnete erklärt hiermit, dass die aufgeführten Geräte die nachstehend genannten Richtlinien und Normen erfüllt.	
Modell:.....	94330E, 94333E, 94335E
EN 301 489-3, EN 300 220-3	
✓ 89/336/EEC	
✓ 1999/5/EC	
THE CHAMBERLAIN GROUP, INC. Elmhurst, IL 60126 USA April, 2003	 <i>Barbara P. Kelkhoff</i> Barbara P. Kelkhoff Manager, Reg. Affairs



**Faites fonctionner l'ouvre-porte uniquement lorsque vous voyez la porte entièrement, sans obstacles et ajustée correctement. Personne ne doit entrer ni sortir du garage lorsque la porte est en mouvement. Ne laissez pas les enfants manipuler le(s) bouton(s)-poussoir ni la/les télécommande(s). Ne laissez pas les enfants jouer à proximité.**

**Programmez le récepteur selon le même code que la télécommande**

- Figure 1.** Appuyez sur le bouton de télécommande et maintenez le bouton pressé ❶.
- Pressez et relâchez le bouton « Learn » ❷ situé sur le panneau arrière de l'ouvre-porte. L'éclairage de l'ouvre-porte s'allume et s'éteint aussitôt. Relâchez le bouton de la télécommande.

Maintenant, l'ouvre-porte fonctionnera chaque fois que vous appuyez sur le bouton d'une télécommande.

**Si vous relâchez le bouton de la télécommande avant que la lumière ou le signal lumineux ne clignote, l'ouvre-porte n'a pas enregistré le code.**

**Pour effacer tous les codes programmés**

- Enfoncez et maintenez le bouton « Learn » sur le panneau de contrôle de l'ouvre-porte jusqu'à ce que le voyant indicateur vert situé sur le côté ❸ s'éteigne (environ 6 secondes). **Tous les codes mémorisés par l'ouvre-porte seront effacés.**
- Pour reprogrammer l'ouvre-porte, répétez les étapes 1 et 2 ci-dessus.

Les piles au lithium ont une vie utile de jusqu'à cinq ans. Pour remplacer les piles, utiliser la pince du pare-soleil ou une lame de tournevis pour soulever le boîtier, tel qu'illustré sur la **Figure 2**. (Le mot "Open" est estampillé à l'arrière.)

Modèles no. 94330E & 94333E: insérer les piles, le côté positif dirigé vers le **haut**. Modèle 94335E: insérer les piles, le côté positif dirigé vers le **bas**.

Pour remettre le couvercle en place, fermer en enclenchant les deux côtés.

**F**

<i>Déclaration de conformité</i>	
Je soussigné déclare par la présente que l'appareil spécifié satisfait aux directives et normes indiquées.	
Modèle:.....	94330E, 94333E, 94335E
EN 301 489-3, EN 300 220-3	
✓ 89/336/EEC	
✓ 1999/5/EC	
THE CHAMBERLAIN GROUP, INC. Elmhurst, IL 60126 USA Avril 2003	 <i>Barbara P. Kelkhoff</i> Barbara P. Kelkhoff Manager, Reg. Affairs



Activate the opener only when door is in full view, free of obstruction and opener is properly adjusted. No one should enter or leave garage while door is in motion. Do not allow children to operate push button(s) or remote(s). Do not allow children to play near door.

#### Set Receiver to Match Remote Control Code

- Figure 1.** Press and hold the selected remote control push button ❶.
  - Press and release the "Learn" button ❷ on the opener panel. The opener light will flash once. Release the remote push button.
- Now the opener will operate when the remote push button is pressed. **If you release the remote control push button before the opener light flashes, the opener has not accepted the code.**

#### To Erase All Programmed Codes

- Press and hold the "Learn" button on the opener panel until the indicator light ❸ turns off (about 6 seconds). **All the codes the opener has learned will be erased.**
- To reprogram the opener, repeat Steps 1 and 2 above.

The lithium batteries should produce power for up to 5 years. To replace batteries, use the visor clip or screwdriver blade to pry open the case, as shown **Figure 2.** ("Open" location is stamped on back.)  
 Models 94330E & 94333E: Insert batteries positive side **up**.  
 Model 94335E: Insert batteries **positive side down**.  
 To replace cover, snap shut along both sides.

GB

<i>Declaration of Conformity</i>	
The undersigned, hereby declare that the equipment specified conforms to the Directives and Standards stated.	
Model:.....	94330E, 94333E, 94335E
EN 301 489-3, EN 300 220-3	
✓ 89/336/EEC	
✓ 1999/5/EC	
THE CHAMBERLAIN GROUP, INC. Elmhurst, IL 60126 USA April, 2003	 <i>Barbara P. Kelkhoff</i> Barbara P. Kelkhoff Manager, Reg. Affairs



Aktivér kun åbneren når hele porten kan ses, og den er fri for hindringer og korrekt justeret. Ingen må gå ud og ind af garagen, når porten er i bevægelse. Lad ikke børn betjene trykknapper eller fjernbetjeningsenheder. Lad ikke børn lege under eller i nærheden af porten.

#### Indstil modtageren, så den svarer til fjernbetjenings kode

- Figur 1.** Tryk på og hold fjernbetjenings trykknapp nede ❶.
  - Tryk på og slip «Learn»-knappen ❷ på åbnerens panel. Abnerens lys blinker nu 1 gang. Slip fjernbetjenings trykknapp.
- Nu kan åbneren betjenes, ved tryk på fjerbetjenings trykknapp.  
**Hvis du slipper trykknappen på fjernbetjeningen, før åbnerlyset blinker, har åbneren ikke accepteret koden.**

#### Således slettes alle programmerede koder

- Tryk på og hold «Learn»-knappen på åbnerens panel nede, indtil det grønne indikatorlys ved siden af ❸ slukkes (ca. 6 sekunder). **Alle de programmerede koder bliver slettet.**
- Åbneren programmeres igen, ved at gentage trin 1 og 2 ovenfor.

Lithiumbatterierne bør producere strøm i op til 5 år. Udskift batterierne ved at bruge solskærmens klemme eller en skruetrækkerklinge til at lirke huset op, som vist i **Figur 2.** (Der står "Open" præget på bagsiden).

Modeller 94330E & 94333E: Læg batterierne i med den positive side **opad**. Model 94335E: Læg batterierne i med den positive side **nedad**.  
 Sæt dækslet på igen ved at trykke på det, til det smækker på plads i begge sider.

DK

<i>Overensstemmelseserklæring</i>	
Undertegnede erklærer herved, at det specificerede udstyr er i overensstemmelse med de anførte direktiver og standarder.	
Model nr. ....	94330E, 94333E, 94335E
EN 301 489-3, EN 300 220-3	
✓ 89/336/EEC	
✓ 1999/5/EC	
THE CHAMBERLAIN GROUP, INC. Elmhurst, IL 60126 USA April, 2003	 <i>Barbara P. Kelkhoff</i> Barbara P. Kelkhoff Manager, Reg. Affairs



**Haga funcionar el abridor únicamente cuando la puerta esté totalmente visible, libre de obstrucciones y cuando esté desbidamente ajustada. Nadie debe entrar o salir del garaje mientras la puerta esté en movimiento. No permita que los niños operen los botones pulsadores o las unidades de mando a distancia. No permita que los niños jueguen cerca de la puerta.**

**Fijar la Unidad Receptora para que Concuerde con el Código de la Unidad de Control Remoto**

1. **Figura 1.** Oprima y mantenga oprimido el botón pulsador de la unidad de control remoto ❶.
2. Oprima y suelte el botón "Learn" ❷ en el panel trasero del abridor. La luz del abridor se enciende intermitentemente una sola vez. Suelta el botón pulsador de la unidad del control remoto.

Ahora el operador operará cuando se presione el botón del control remoto.

**Si suelta el botón pulsador de la unidad del control remoto antes del parpadeo de tanto las luces del abridor como las luces indicadoras, el abridor no habrá memorizado el código.**

**Para Borrar Todos los Códigos Programados**

- Oprima y mantenga oprimido el botón "Learn" que se encuentra en el panel del abridor hasta que la lámpara indicadora verde que se encuentra a un lado ❸ se apague (aproximadamente 6 segundos). **Todos los códigos del abridor memorizados, serán borrados.**
- Para volver a programar el abridor, repita los Pasos 1 y 2 anteriores.

Las baterías de litio deben producir energía hasta por 5 años. Para cambiar las baterías, usar el broche de la visera o la hoja de un destornillador para forzar la abertura de la tapa como se muestra en la **Figura 2** (el letrero "Open" se halla estampado en la parte posterior).

En los modelos 94330E y 94333E: insertar las baterías con el lado positivo hacia **arriba**. En el modelo 94335E: insertar las baterías con el lado positivo hacia **abajo**.

Al volver a poner la tapa, oprimir a ambos lados de ésta.

E

**Declaración de Conformidad**

Por la presente, el abajo firmante declara que el equipo especificado cumplen con las directivas y normas pertinentes.

Modell: .....94330E, 94333E, 94335E  
EN 301 489-3, EN 300 220-3

- ✓ 89/336/EEC
- ✓ 1999/5/EC

THE CHAMBERLAIN GROUP, INC.  
Elmhurst, IL 60126  
USA  
Abril, 2003



*Barbara P. Kelkhoff*  
Barbara P. Kelkhoff  
Manager, Reg. Affairs



**Ενεργοποιείστε τον μηχανισμό μόνο όταν βλέπετε την πόρτα καθαρά, είναι ελεύθερη από εμπόδια και είναι σωστά ρυθμισμένη. Κανείς δεν πρέπει να μπαίνει ή να βγαίνει από το γκαράζ όσο η πόρτα βρίσκεται σε κίνηση. Μην επιτρέπετε σε παιδιά να χρησιμοποιούν τον (τους) διακόπτη(ες) ή το (τα) τηλεχειριστήριο(α). Μην επιτρέπετε σε παιδιά να παίζουν κοντά στην πόρτα.**

**Ρυθμίστε τον Δέκτη στον Κώδικα του τηλεχειριστηρίου**

1. **Σχήμα 1.** Πατήστε και κρατήστε πατημένο το επιλεγμένο κουμπί του τηλεχειριστηρίου ❶.
2. Πατήστε και αφήστε το πράσινο « Learn » κουμπί ❷ του μηχανισμού ανοίγματος. Η φωτεινή ένδειξη του μηχανισμού θα ανάβοσθήσει μία φορά. Αφήστε το κουμπί του τηλεχειριστηρίου.

Από τώρα και στο εξής ο μηχανισμός θα λειτουργεί με το πάτημα του κουμπιού του τηλεχειριστηρίου.

**Αν αφήσετε το κουμπί του τηλεχειριστηρίου πριν η φωτεινή ένδειξη του μηχανισμού ανοίγματος αναδοσθήσει, ο μηχανισμός ανοίγματος δεν θα έχει μάθει τον κώδικα.**

**Για Να Σβήσετε Όλους Τους Προγραμματισμένους Κώδικες**

- Πατήστε και κρατήστε πατημένο το « Learn » κουμπί του μηχανισμού ανοίγματος μέχρι να σβήσει η φωτεινή ένδειξη δίπλα στο ❸ (περίπου 6 δευτερόλεπτα). **ΟΛΟΙ οι κώδικες που έχει μάθει ο μηχανισμός ανοίγματος θα σβηστούν.**
- Για να τον ξαναπρογραμματίσετε, επαναλάβετε τα παραπάνω βήματα 1 και 2.

Οι μπαταρίες λιθίου θα πρέπει να παράγουν ενέργεια για έως 5 χρόνια. Για να αντικαταστήσει τις μπαταρίες: Χρησιμοποιήστε το κλιπ του καθρέπτη οπισθοπορείας ή την άκρη από ένα κατσαβίδι την για να ανοίξει την θήκη, όπως φαίνεται στο **Σχήμα 2**. (Η θέση ανοίγματος "Open" είναι σημειωμένη από πίσω.)

Μοντέλα 94330E & 94333E: Εισάγετε τις μπαταρίες με την θηκικό πόλο προς τα **πάνω**. Μοντέλο 94335E: Εισάγετε τις μπαταρίες με τον θηκικό πόλο προς τα **κάτω**.

Για να ξανατοποθετήσετε καπάκι, φαρμόστ πίσω κατά μήκος των δύο πλευρών.

GR

**Δήλωση συμμόρφωσης**

Ο κάτωθι υπογραμμισμένος δηλώνει ότι ο Εξοπλισμός και όλα τα αξεσουάρ που αναφέρονται συμμορφώνονται με τις παρακάτω Οδηγίες και Πρότυπα.

Μοντέλο # .....94330E, 94333E, 94335E  
EN 301 489-3, EN 300 220-3

- ✓ 89/336/EEC
- ✓ 1999/5/EC

THE CHAMBERLAIN GROUP, INC.  
Elmhurst, IL 60126  
USA  
Απρίλιος, 2003



*Barbara P. Kelkhoff*  
Barbara P. Kelkhoff  
Manager, Reg. Affairs



**Azionare l'apriporta soltanto quando la porta è perfettamente visibile, priva di ostruzioni e regolata in modo appropriato. Nessun deve entrare o uscire dal garage quando la porta è in movimento. Non lasciar usare a bambini il pulsante/i pulsanti o il telecomando/i telecomandi. Non lasciar giocare i bambini vicino alla porta.**

**Mettere il codice dell'apparecchio ricevente in modo che corrisponda a quello del telecomando**

- Figura 1.** Premere e tenere premuto il pulsante del telecomando **1**.
- Premere e lasciare andare il pulsante "Learn" **2** nel pannello di dietro dell'apriporta. La luce dell'apriporta si accende una volta. Il pulsante del telecomando non sarà tenuto schiacciato.

Adesso l'apriporta funzionerà quando si premo il pulsante del telecomando.

**Se il pulsante del telecomando non sarà tenuto schiacciato finché la luce dell'apriporta e quella dell'indicatore non lampeggino, il telecomando non avrà imparato il codice.**

**Per annullare tutti i codici programmati**

- Premere e tenere premuto il codice "Learn" sul pannello dell'apriporta finché la luce verde dell'indicatore a fianco **3** non si spenga (dopo circa 6 secondi). **Tutti i codici che l'apriporta ha imparato saranno cancellati.**
- Per riprogrammare l'apriporta, ripetere i passi 1 e 2 descritti sopra.

Le batterie al litio dovrebbero essere operative per un periodo di almeno cinque anni. Per sostituire le batterie, aprire l'astuccio con un fermaglio del visore o la punta di un cacciavite, come illustrato nella Figura 2 (posizione "Open" contrassegnata sul retro).

Modelli 94330E e 94333E: inserire le batterie con il lato positivo rivolto verso **l'alto**. Modello 94335E: inserire le batterie con il lato positivo rivolto verso il **basso**.

Per riporre il coperchio, farlo scattare lungo i due lati.



**Dichiarazione di Conformità**

Io sottoscritto dichiaro con la presente che l'apparecchiatura specificata soddisfano le Direttive e le Norme indicate.

Modello: .....94330E, 94333E, 94335E  
EN 301 489-3, EN 300 220-3

✓ 89/336/EEC  
✓ 1999/5/EC

THE CHAMBERLAIN GROUP, INC.  
Elmhurst, IL 60126  
USA  
Aprile, 2003

*Barbara P. Kelkhoff*  
Barbara P. Kelkhoff  
Manager, Reg. Affairs



**Åpneren må kun aktiveres når porten er fullt synlig og uten hindringer, og når åpneren er riktig justert. Ingen må gå inn eller ut av garasjen mens porten beveger seg. La ikke barn bruke trykk-knappen(e) eller fjernkontrollen(e). La ikke barn leke nær porten.**

**Innstilling av mottakeren i overensstemmelse med senderkoden**

- Figur 1.** Trykk ned og hold fjernkontrollens trykk-knapp inne **1**.
- Trykk deretter på mottakerens "Learn"-knapp **2** på åpnerens bakpanel som vist. Åpnerlyset blinker én gang. Fjernkontrollens trykk-knapp slippes opp.

Nå kommer garasjeportåpneren til å fungere når det trykkes på fjernkontrollknappen.

**Dersom fjernkontrollens trykk-knapp ikke holdes nede mens "smart"-knappen trykkes inn, vil ikke mottakeren oppfatte koden.**

**Slik slettes alle de programmerte kodene**

- Trykk på og hold "Learn"-knappen på åpnerpanelet nede til det grønne indikatorlyset langs **3** slukkes (etter ca. 6 sekunder). **Alle kodene som åpneren har registrert, blir nå slettet.**
- Hvis du vil programmere åpneren på nytt, gjentar du trinn 1 og 2 ovenfor.

Litiumbatterier skulle forsyne strøm i opp til 5 år. Bruk klypen for solskjermen eller bladet på en skrutrekker til å lirke opp dekselet for å skifte batteriene (se **figur 2**). (Åpningsstedet ("Open" er preget på baksiden.)

Modeller 94330E og 94333E: Sett i batteriene med den positive siden **opp**. Modell 94335E: Sett i batteriene med den positive siden **ned**.

Sett tilbake dekselet ved å klemme det på plass langs begge sider.



**Konformitetserklæring**

Undertegnede erklærer herved at det spesifiserte utstyret er i samsvar med de direktiver og standarder som er oppført nedenfor.

Modell # .....94330E, 94333E, 94335E  
EN 301 489-3, EN 300 220-3

✓ 89/336/EEC  
✓ 1999/5/EC

THE CHAMBERLAIN GROUP, INC.  
Elmhurst, IL 60126  
USA  
April, 2003

*Barbara P. Kelkhoff*  
Barbara P. Kelkhoff  
Manager, Reg. Affairs



**Stel de opener alleen in werking wanneer de deur volledig in het zicht is, vrij van obstakels en goed afgesteld. Niemand mag de garage in- of uitgaan terwijl de deur in beweging is. Laat kinderen niet aan de bedieningsknop(pen) of afstandsbediening(en) komen. Laat kinderen niet in de buurt van de deur spelen.**

**Stel de ontvanger af op de code van de afstandsbediening**

1. **Afbeelding 1.** Druk de knop op de afstandsbediening ① in en houd deze ingedrukt.
2. Druk op de "Learn" knop ② op de achterkant van de opener en laat deze weer los. Het licht van de opener knippert één keer. De knop op de afstandsbediening loslaten.

De opener funktioneert nu als op de knop van de afstandsbediening gedrukt wordt.

**Als u de knop op de afstandsbediening loslaat voordat de lamp van de opener en het controlelampje aan- en uitgegaan zijn, wordt de code niet door de ontvanger geregistreerd.**

**Zo wist u alle geprogrammeerde codes**

- Druk op de "Learn" knop op het paneel van de opener totdat het groen indicatorlampje ③ er naast uitgaat (ongeveer 6 seconden). **Alle door de opener geregistreerde codes worden gewist.**
- Herhaal bovenvermelde stappen 1 en 2 om de opener opnieuw te programmeren.

De lithiumbatterijen horen tot 5 jaar lang energie te produceren. Om de batterijen te vervangen, gebruikt u de klepbeugel of het blad van een schroevendraaier om de kast zoals getoond in **Afbeelding 2** open te wrikken. (De plaats voor "openen" staat op de achterkant gedrukt.)

Leg in de modellen 94330E en 94333E de batterijen met de pluspool naar **boven**. Leg in model 94335E de batterijen met de pluspool naar **beneden**.

Om de deksel terug te zetten, klikt u deze aan beide kanten vast.

NL

**Verklaring van overeenstemming**

De ondergetekende verklaart hierbij dat de gespecificeerde apparatuur voldoen aan de vermelde richtlijnen en normen.

Model:.....94330E, 94333E, 94335E  
EN 301 489-3, EN 300 220-3

- ✓ 89/336/EEC
- ✓ 1999/5/EC

THE CHAMBERLAIN GROUP, INC.  
Elmhurst, IL 60126  
USA  
April, 2003



*Barbara P. Kelkhoff*

Barbara P. Kelkhoff  
Manager, Reg. Affairs



**O accionamento do operador automático apenas deverá ser efectuado quando a porta puder ser observada na sua totalidade, se encontrar livre de obstruções ao seu movimento e ajustada correctamente. Enquanto a porta se encontrar em movimento, ninguém deverá entrar ou sair da garagem. Não permitir que as crianças accionem o operador automático ou os aparelhos de controle remoto. Não permitir que as crianças brinquem nas proximidades da porta.**

**O Receptor deve ser regulado para o mesmo Código do Aparelho de Controle Remoto**

1. **Figura 1.** Premer e manter premido o botão de comando de controle remoto.
2. Premer e libertar o botão "Learn" ② localizado no painel traseiro do operador automático. A lâmpada do operador automático piscará apenas uma vez. A botoneira do aparelho de controle remoto for libertada.

Nestas condições, o operador automático poderá ser posto em funcionamento premindo o botão do controle remoto.

**Se a botoneira do aparelho de controle remoto for libertada antes de as lâmpadas de operador e indicador piscarem, tai significa que o operador automático não foi devidamente regulado para o código de funcionamento pretendido.**

**Para Apagar Todos os Códigos**

- Premir o botão "Learn" do painel do operador da porta até que a lâmpada indicadora ③ se apague (após cerca de 6 segundos). **Todos os códigos memorizados pelo operador da porta serão apagados.**
- Para reprogramar o operador, repetir os procedimentos 1 e 2 acima indicados.

As baterias de lítio deverão ser suficientes para cerca de 5 anos de funcionamento. Para substituir as baterias, abrir a caixa com a mola do visor ou a ponta de uma chave de fendas, conforme indicado **Figura 2**. (Na parte traseira, encontra-se gravada a indicação Open/Abriir).

Modelos 94330E e 94333E: Instalar as baterias com a face do polo positivo (+) para **cima**. Modelo 94335E: Instalar as baterias com a face do polo positivo (+) para **baixo**.

Para instalar novamente a tampa, aplicar pressão em ambos os lados.

P

**Declaração CE de Conformidade**

Declaramos, pela presente, que o equipamento especificado estão em conformidade com o disposto nas Directivas CE e normas abaixo mencionadas.

Modelo #:.....94330E, 94333E, 94335E  
EN 301 489-3, EN 300 220-3

- ✓ 89/336/EEC
- ✓ 1999/5/EC

THE CHAMBERLAIN GROUP, INC.  
Elmhurst, IL 60126  
USA  
Abril, 2003



*Barbara P. Kelkhoff*

Barbara P. Kelkhoff  
Manager, Reg. Affairs



**Öppnaren får endast köras när porten är helt synlig, fri från hinder och rätt justerad. Låt inte barn manövrera knapp(en)arna eller fjärrkontroll(en)arna. Låt inte barn leka i närheten av porten.**

#### Programmering av mottagare via fjärrkontroll

- Fig. 1.** Tryck in och håll fjärrkontrollknappen **1**.
- Tryck och släpp "Learn"-knappen **2** på öppnarens bakpanel. Öppnarens ljus blinkar en gång. Släpp upp knappen på fjärrkontrollen.

Öppnaren fungerar nu om fjärrkontrollknappen trycks in.

**Om knappen på fjärrkontrollen släpps upp innan lyset och indikeringslampan blinkar genomförs ingen kodomställning.**

**Så här raderas alla programmerade koder i mottagaren**

- Tryck och håll ned "Learn"-knappen på drivenhetens panel tills det gröna indikatorljuset bredvid **2** släcks (ca 6 sekunder). **Samtliga koder i minnet raderas.**
- För att programmera om mottagaren, upprepa 1 och 2 ovan.

Litium-batteriernas livslängd är ca 5 år. För att byta ut batterier, använd bländningskyddets klämma eller skruvmejselblad för att öppna höljet såsom visas i **Fig. 2.** ("Open" (öppna) stället är stämplat på baksidan.)

Modeller 94330E & 94333E: Sätt in batterierna den positiva sidane **upp**. Modell 94335E: Sätt in batterierna den positiva sidan **ned**.

För att sätta på locket, knapp fast på båda sidor.

**S**

<i>Försäkran om överensstämmelse</i>	
Undertecknad försäkrar härmed att nedanstående utrustning överensstämmer med angivna direktiv och standarder.	
Model # .....	94330E, 94333E, 94335E
EN 301 489-3, EN 300 220-3	
<input checked="" type="checkbox"/> 89/336/EEC	
<input checked="" type="checkbox"/> 1999/5/EC	
THE CHAMBERLAIN GROUP, INC. Elmhurst, IL 60126 USA April, 2003	<b>CE</b>
	<i>Barbara P. Kelkhoff</i> Barbara P. Kelkhoff Manager, Reg. Affairs



**Käytä avajaaja vain, kun näet koko oven ja kun se on vapaa esteistä ja avajaaja on säädetty oikein. Kenenkään ei pidä tulla autotalliin tai lähteä autotallista oven ollessa liikkeessä. Älä anna lasten leikkiä painikkeilla tai kauko-ohjaimella. Älä anna lasten leikkiä oven lähetyvillä.**

#### Aseta vastaanotin kauko-ohjainkoodien mukaisesti

- Kuv. 1.** Paina ja pidätä kauko-ohjaimen painiketta **1**.
- Paina ja päästä vapaaksi "Learn"-painike **2** avajaajan takapaneelissa. Avajaajan valo vilkkuu kerran. Kauko-ohjaimen painiketta paineta. Avajaaja toimii nyt painettaessa kauko-ohjalmen paininta.

**Jos kauko-ohjaimen painiketta ei pidetä alhaalla kunnes avajaajan valo ja merkkivalo alkavat vilkkua, avajaaja ei opi koodia.**

#### Pyyhi pois kaikki ohjelmoidut koodit

- Paina ja pidä alhaalla "Learn"-painiketta avajaajan paneelilla kunnes viereinen merkkivalo **2** sammuu (n. 6 sekuntia). **Kaikki muistissa olevat koodit pyyhitään pois.**
- Avajaaja ohjelmoidaan uudelleen toistamalla edellä olevat vaiheet 1 ja 2.

Litium-paristojen pitäisi kestää vähintään 5 vuotta. Paristot vaihdetaan käyttämällä häikäisysuojan pidikettä tai ruuvitaltan terää kotelon avaamiseen, kuten näytetään **kuvassa 2.** ("Open" (avaa) paikka on painettu taakse.)

Mallit 94330E & 94333E: Pane paristot sisään positiivinen puoli **ylöspäin**. Malli 94335E: Pane paristot sisään positiivinen puoli **alaspäin**.

Pane kansi takaisin paikoilleen napsauttamalla se kiinni molemmilta puolilta.

**SF**

<i>Vaatimustenmukaisuusvakuutus</i>	
Allekirjoittaneet vakuuttavat, että kuvattu laite ja kaikki lisävarusteet täyttävät jäljempänä mainitut direktiivit ja standardit.	
Malli # .....	94330E, 94333E, 94335E
EN 301 489-3, EN 300 220-3	
<input checked="" type="checkbox"/> 89/336/EEC	
<input checked="" type="checkbox"/> 1999/5/EC	
THE CHAMBERLAIN GROUP, INC. Elmhurst, IL 60126 USA Huhtikuussa, 2003	<b>CE</b>
	<i>Barbara P. Kelkhoff</i> Barbara P. Kelkhoff Manager, Reg. Affairs