

SPventis

MOTORÉDUCTEURS POUR RIDEAUX MÉTALLIQUES ET PORTES DE GARAGES COMMERCIALES/INDUSTRIELLES.



Installation rapide avec seulement 4 vis pour l'installation.



Index de protection IP 42.



9 tr/min: la vitesse la plus appropriée pour un rideau métallique.



Fins de courses avec réglage micrométrique.



Fins de courses avec réglage micrométrique.

SEGMENT	LONGUEUR (mm)
A	279 [355 Ver. E]
B	76
C	240
D	74
E	117

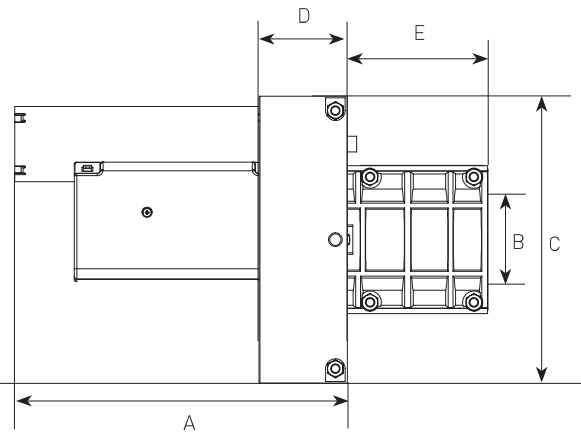
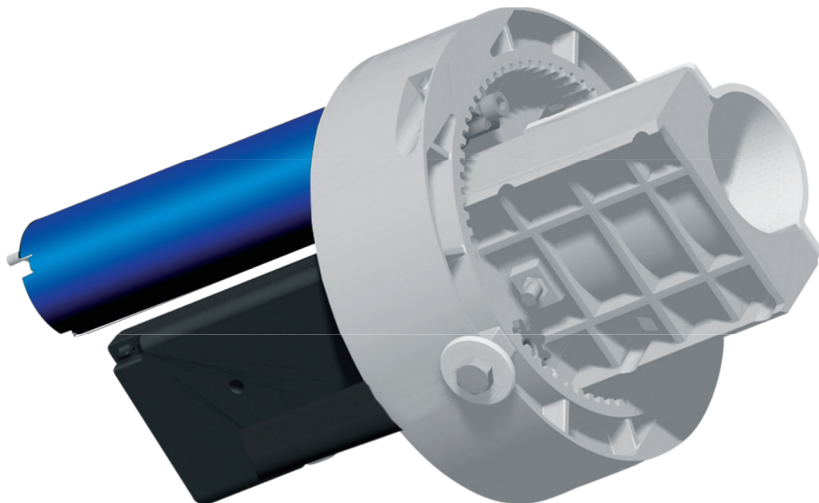

DONNÉES TECHNIQUES

COUPLE (Nm)	190
TENSION (V)	230
FRÉQUENCE (Hz)	50
ABSORPTION (A)	2.2
PUISSANCE (W)	495
PROTECTION (IP)	42
COUPURE THERMIQUE (Min)	5
VITESSE DE SORTIE (Min ⁻¹)	9
CAPACITÉ FINS DE COURSE	7
POIDS (Kg)	9.2

SP20

FINS DE COURSE AVEC CAMES DE RÉGLAGE GRADUÉES.

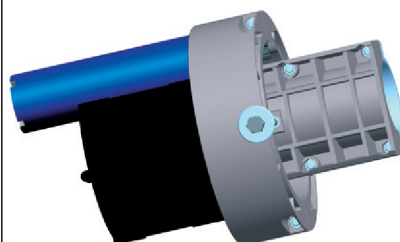

Version **E** (OPTIONAL)

AVEC FREIN ÉLECTROMAGNÉTIQUE.

