

MECCANISMO DI SBLOCCO ESTERNO A CORDINO

CORD-TYPE EXTERNAL MECHANICAL RELEASE

DISPOSITIF DE DÉBLOCAGE DE L'EXTERIEUR PAR CORDELETTE

AUSSEN-NOTENTRIEGELUNG

DISPOSITIVO DE DESBLOQUEO DESDE EL EXTERIOR MEDIANTE CUERDA

V121

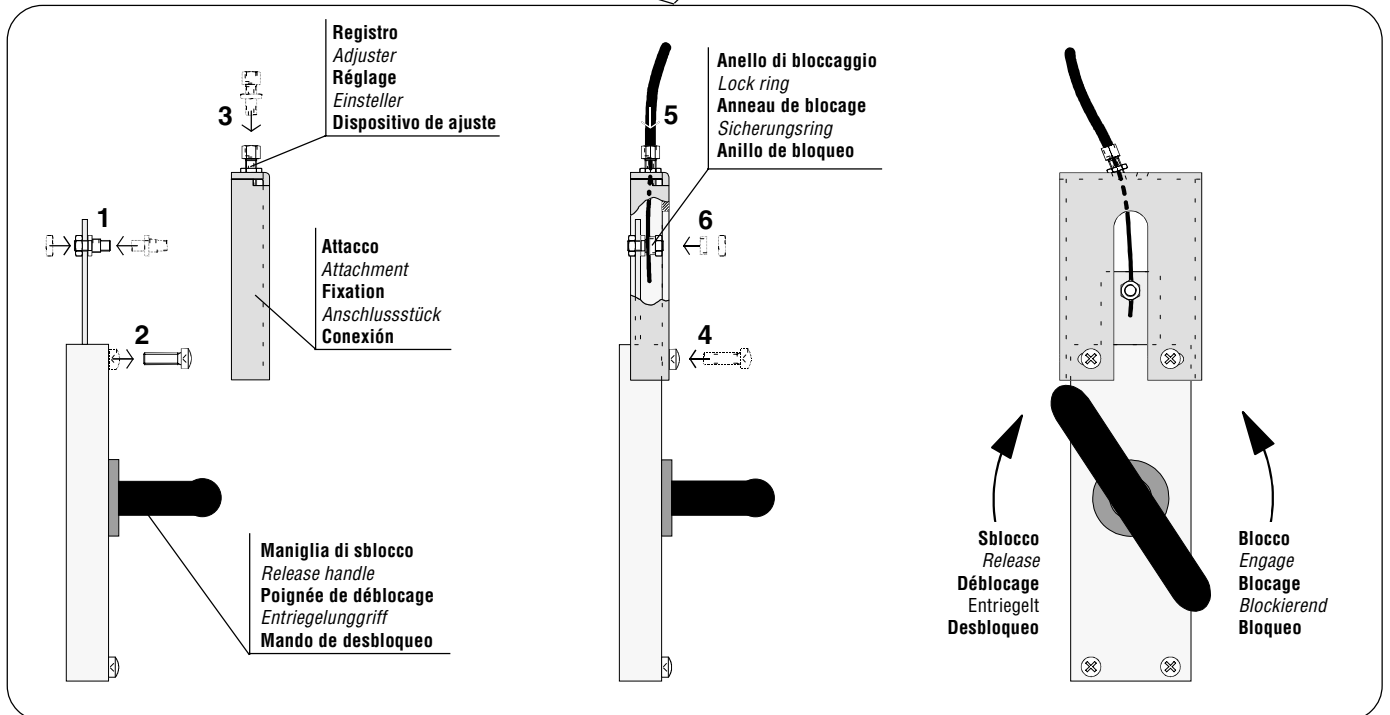
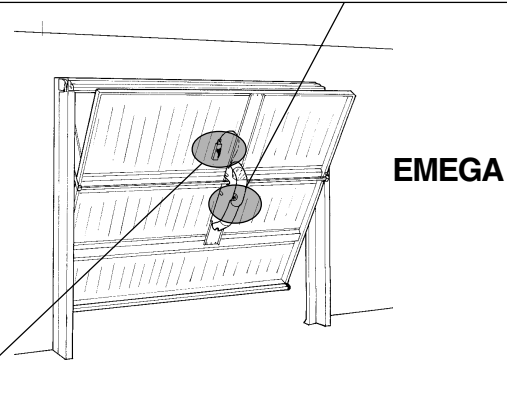
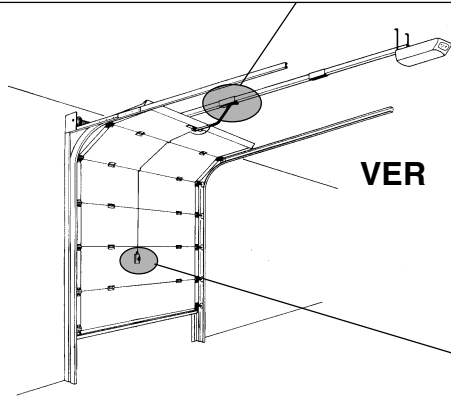
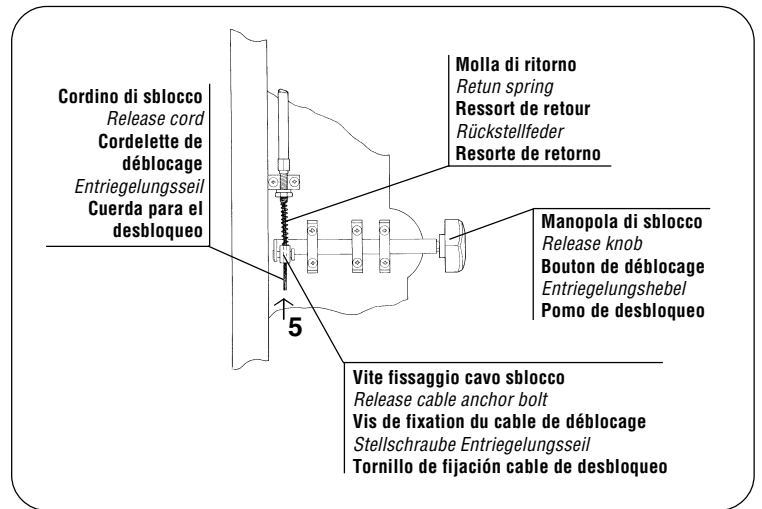
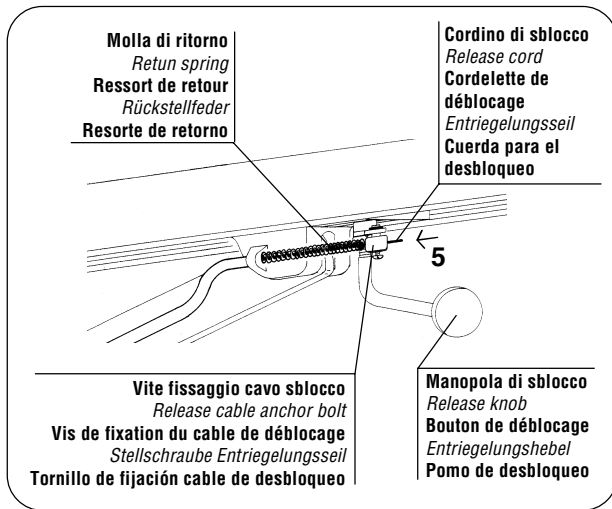

ATTENZIONE: evitare di formare angoli acuti e retti con il cordino di sblocco. L'operazione di sblocco va effettuata a motore fermo.

ATTENTION: ensure that the path of the release cable has neither sharp nor right angles. Perform this step with the motor stopped.

ATTENTION: éviter de créer des angles aigus et droits avec la cordelette de déblocage. L'opération de déblocage doit être effectuée lorsque le moteur est arrêté.

WICHTIG: die Bildung von spitzen und rechten Winkeln durch den Entriegelungsseil verhindern. Der Entriegelungsvorgang muß bei ausgeschaltetem Motor ausgeführt werden.

CUIDADO: evitar que se formen angulos agudos y rectos con la cuerda de desbloqueo. La operación de desbloqueo se debe efectuar con el motor parado.