

# Carte ZF2

**SEGEDIP**

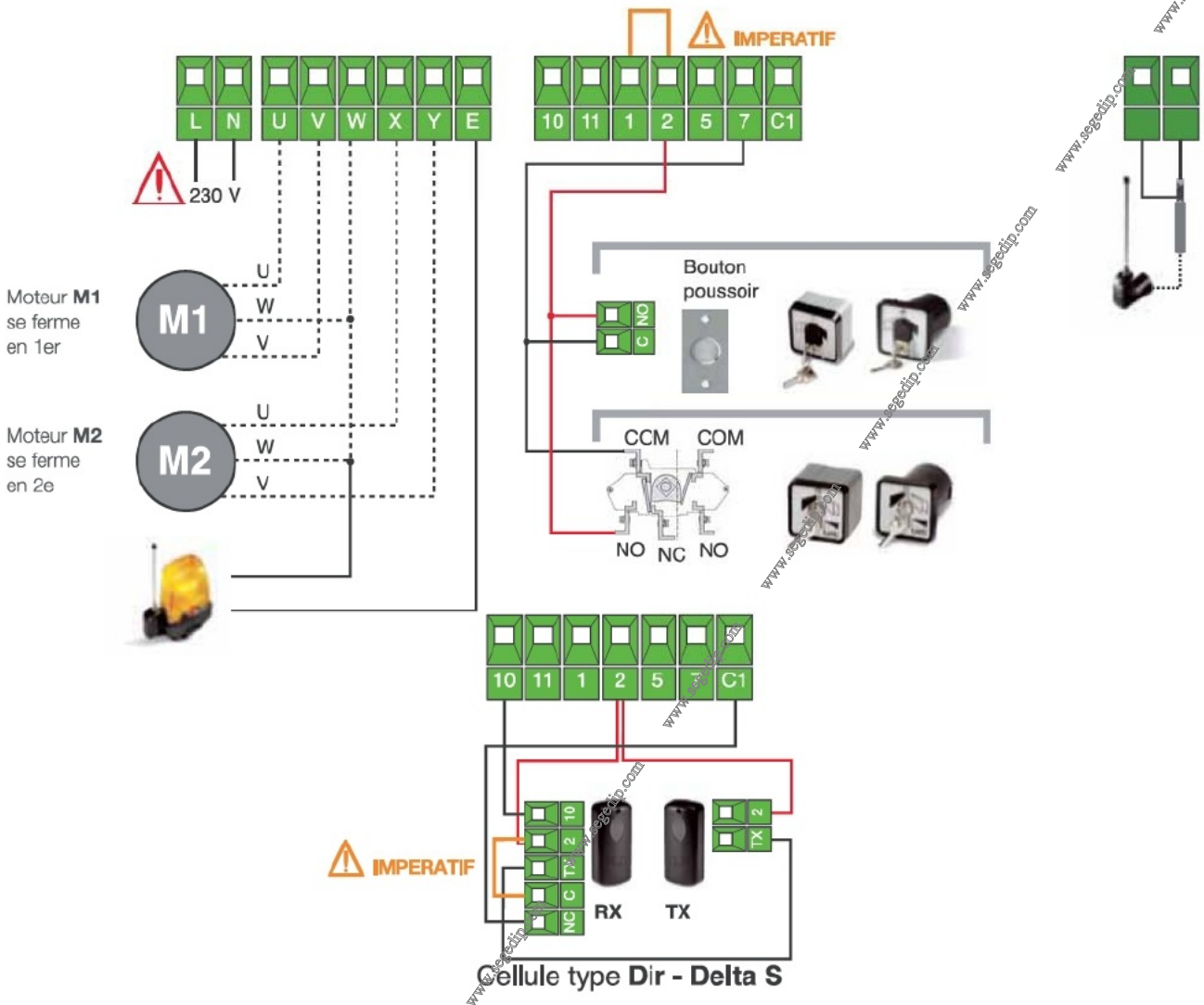

Pour le kit :  
**001U1694**



## POSITION DES TRIMMERS



A la fin de l'installation, régler finement les Trimmers (316)

## ATTENTION

La carte ZF2 est livrée avec le couple moteur réglé au minimum. Pour augmenter le couple moteur il faut brancher sur la borne CT le fil marron à la place du fil noir.

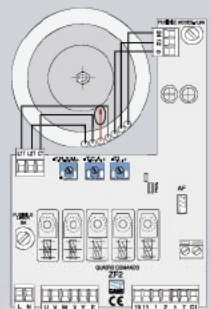
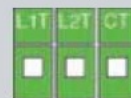

## Clignotements voyants ZF2 (état normal : éteint)

Etats des voyants	Signification	Que faire ?
<b>ROUGE</b> Clignotant lent (1/sec)	Refermeture automatique	Rien (le portail s'apprête à se fermer)
<b>ROUGE</b> Clignotant rapide (4/sec)	Défaut sécurité	Vérifier la présence du pont entre les bornes 1 et 2 Vérifier qu'il n'y a pas d'obstacle devant les cellules
<b>ROUGE</b> rouge Clignotant moyen (2/sec)	Commande maintenue	Vérifier qu'un organe de commande (bouton poussoir, contact à clé, interphone...) ne soit pas enclenché